



INA SERVİS BÜLTENİ



531 0037 10 ve 531 0353 10 (Yardımcı Tahrik Sistemi) Gergi Rulmanlarının 531 0241 10 ile Değiştirilmesi

Araç Üreticisi: Citroen
Peugeot

Modeller:
Citroen: Berlingo, Saxo
Peugeot: 106, I, 106 II, 306, Partners

Motor: 1.0, 1.1, 1.4, 1.6

OE No.: 6453.C5 (eski)
6453.G4 (eski)
6453.S4 (eski)
6453.S5 (yeni)

Parça No.: 531 0037 10 (eski)
531 0353 10 (eski)
531 0241 10 (yeni)

Yukarıda yer alan orijinal referans numaraları, yalnızca karşılaştırma amacıyla verilmiştir.

531 003/10 ve 531 0353 10 (yardımcı tahrik sistemi) parça numaralı iki gergi rulmanı artık gereksizdir. Bunların yerine 531 0241 10 parça numaralı gergi rulmanı kullanılmaktadır.

Schaeffler Automotive Aftermarket üründe değişiklik yapan Citroën ve Peugeot otomobil imalatçılarına izlerini takip etmiştir.

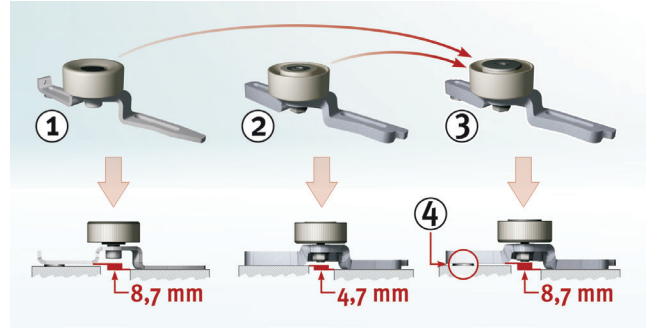

Şekil 1: Aynı gergi kasnaklarının ve bunların farklılıklarının gösterimi

Şekil 1 için:

- (1) 531 0037 10
- (2) 531 0353 10
- (3) 531 0241 10
- (4) Somun 8.4x19.4 mm

Not:

Yakseklikteki farkı kapatmak için 4 mm kalınlığında bir somun 531 0241 10 gergi rulmanına dahil edilmiştir.

Araç üreticisinin talimatlarına uyunuz!

İlgili parça referanslarını, www.schaeffler.com.tr veya www.repxpert.com.tr adreslerindeki online kataloglarımızdan bulabilirsiniz.

Daha fazla bilgi için!

Telefon: +90 212 385 35 84
www.repxpert.com.tr
www.schaeffler.com.tr

SCHAEFFLER
REPXPERT