

# SERVICE-INFO



## Fazna enota odmikalne gredi za vozila Opel/Vauxhall 427 1004 10 in 427 1005 10

### Proizvajalec vozil:

Opel, Vauxhall

### Model:

#### Opel:

Astra H, Insignia,  
Signum, Vectra C, Zafira

#### Vauxhall:

Insignia, Vectra Mk II,  
Zafira Mk II

### Motor:

1.6 (Z16XER)

1.8 (Z18XER)

### Št. LuK-AS:

(1) 56 36 632/55567049

(2) 56 36 631/55567048

(3) 56 36 971/12992403

### Katal. št.:

(1) 427 1004 10

(2) 427 1005 10

(3) 41301\*

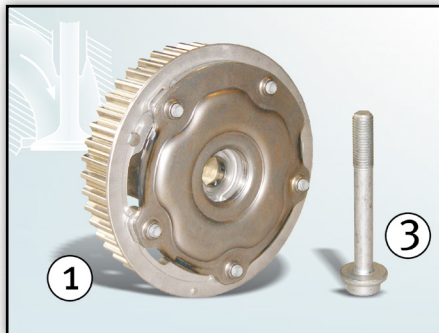

**Slika 1:** Fazna enota odmikalne gredi za sesalno stran 427 1004 10 in sredinski vijak 41301\*

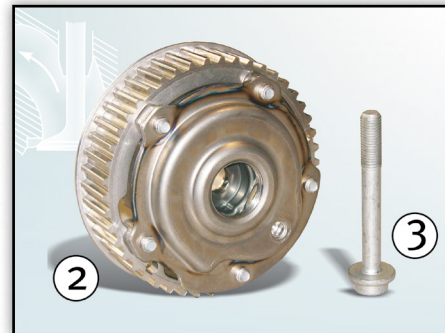

**Slika 2:** Fazna enota odmikalne gredi za izpušno stran 427 1005 10 in sredinski vijak 41301\*

### Pozor:

Pri menjavi fazne enote odmikalne gredi na sesalni in izpušni strani je treba hkrati menjati tudi sredinski vijak. Sredinski vijak je napetostni vijak in se lahko uporabi le enkrat.

### Legenda k sliki:

(1) 427 1004 10/Sesalna stran

(2) 427 1005 10/Izpušna stran

(3) 41301/Sredinski vijak M10 x 80\*

Ta vijak je priložen faznima enotama odmikalne gredi 427 1004 10 in 427 1005 10, ki sta na voljo pri proizvajalcu nadomestnih delov Schaeffler Automotive Aftermarket.



Upoštevajte podatke proizvajalca vozila!

\*) Vijak ni na voljo ločeno.

Vsaka navedba številke nadomestnih delov proizvajalcev vozil se uporablja izključno za namene primerjave.

Ustrezne rezervne dele boste našli v našem on-line katalogu na spletnih straneh [www.Schaeffler-Aftermarket.com](http://www.Schaeffler-Aftermarket.com) ali v RepXpert na naslovu [www.RepXpert.com](http://www.RepXpert.com).

Stanje 07.2010

**INA 0062**

Tehnične spremembe pridržane

© 2010 Schaeffler Automotive Aftermarket

