



1/2

## SERVICE INFO – INA 0100



# Oprávkárska súprava 533 0118 10 pre napínicu jednotku v pohone agregátov

### Modely:

Audi:	A4, A6, A8
Škoda:	Superb
Volkswagen:	Passat
Motory:	2.5 TDI
Obj. č.:	533 0118 10 (SET)

Všetky komponenty napínicie jednotky (obrázok 1) sú konštrukčne dimenzované na rovnakú životnosť a podliehajú spoločnému opotrebeniu. Toto opotrebenie je mimoriadne vysoké v otočných a upevňovacích bodoch. Preto sa odporúča vymieňať vždy kompletnú napínicu jednotku.

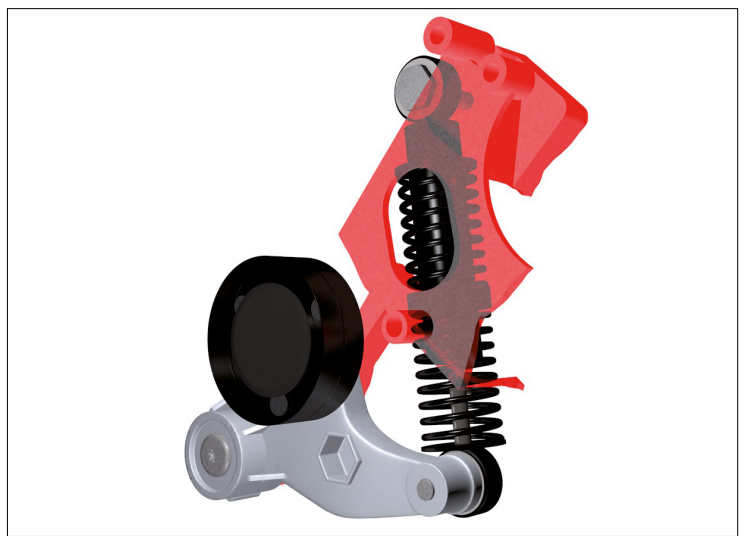

Obrázok 1: Kompletná napínicia jednotka

Z tohto dôvodu ponúka Schaeffler Automotive Aftermarket kompletnú opravársku súpravu (strana 2/obrázok 3) pre vyššie uvedené vozidlá.

Oprávkárska súprava obsahuje okrem dielov podliehajúcich opotrebeniu aj všetky potrebné upevňovacie diely (obrázok 2) a podrobný návod na montáž.

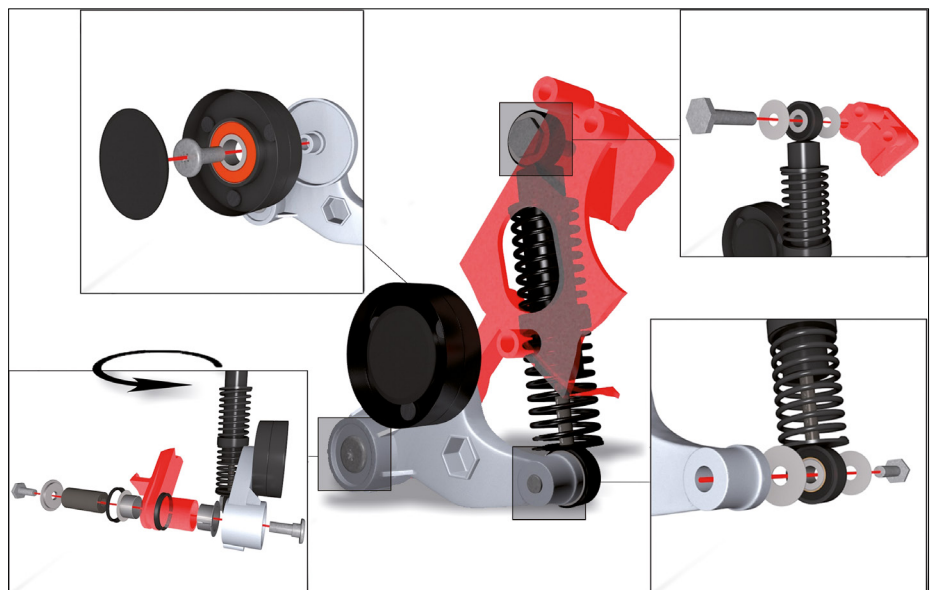

Obrázok 2: Prehľad upevňovacích dielov

**Hotline: +420 602 240 554**  
 Telefón: +420 267 298 601-7  
 E-mail: [aftermarket.cz@schaeffler.com](mailto:aftermarket.cz@schaeffler.com)  
[www.schaeffler-aftermarket.com](http://www.schaeffler-aftermarket.com)

**SCHAEFFLER**  
 AUTOMOTIVE AFTERMARKET



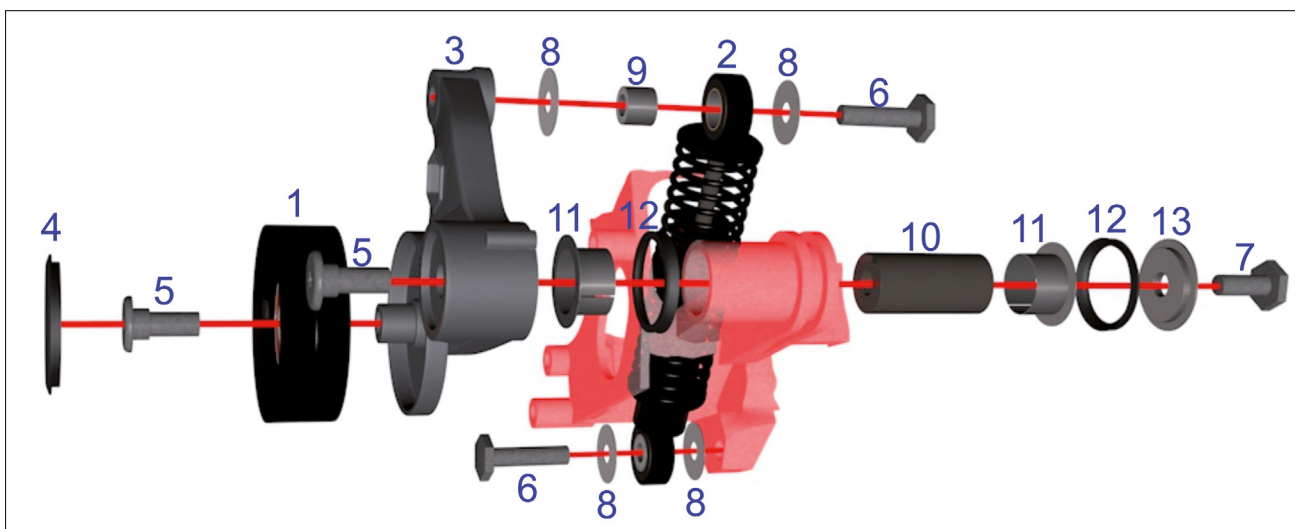

Obrázok 3: 533 0118 10 – INA - opravárenská súprava pre napínicu jednotku

#### Obsah opravárenskej sady 533 0118 10:

- |                                                   |                                                         |
|---------------------------------------------------|---------------------------------------------------------|
| 1 Napínicia kladka 531 0629 30                    | 9 Puzdro $\varnothing 8,2 \times 12^*$                  |
| 2 Tlmič 533 0112 10                               | 10 Svorník M8x18x40*                                    |
| 3 Držiak 533 0115 10*                             | 11 Klzné ložisko $\varnothing 18 \times 20 \times 12^*$ |
| 4 Ochranná krytka*                                | 12 Tesnenie $\varnothing 26 \times 33 \times 6$         |
| 5 Presná skrutka M8x10x25*                        | 13 Podložka $\varnothing 8,2 \times 16^*$               |
| 6 Skrutka M8x32*                                  |                                                         |
| 7 Skrutka M8x20*                                  |                                                         |
| 8 Podložka $\varnothing 8,2 \times 24 \times 1^*$ |                                                         |

\*) Nedodáva sa samostatne

Schaeffler Automotive Aftermarket odporúča pri vykonávaní prác na pohone agregátov vykonať takisto výmenu všetkých komponentov remeňového pohonu.

Dbajte na pokyny výrobcu vozidla!

Náhradné diely a technické informácie nájdete na adrese [www.schaeffler-aftermarket.de](http://www.schaeffler-aftermarket.de) alebo [www.RepXpert.com](http://www.RepXpert.com)

INA 0100

**SCHAEFFLER**  
AUTOMOTIVE AFTERMARKET

