



SERVICE INFO – INA 0174



Jakoketju KIT 559 0024 30

Muutos sintratusta metallista puristettuun teräkseen

Autonvalmistajat:	Opel, Vauxhall
Mallit:	Agila, Astra, Corsa/Combo
Valmistusvuosi:	
Agila:	2000 – 2005
Astra:	2001 – 2005
Corsa/Combo:	1998 – 2005
Moottorit:	1.0, 1.2, 1.4
Tuotenumero:	559 0024 30

Nykyinen luettelointi, ks. osaluettelo

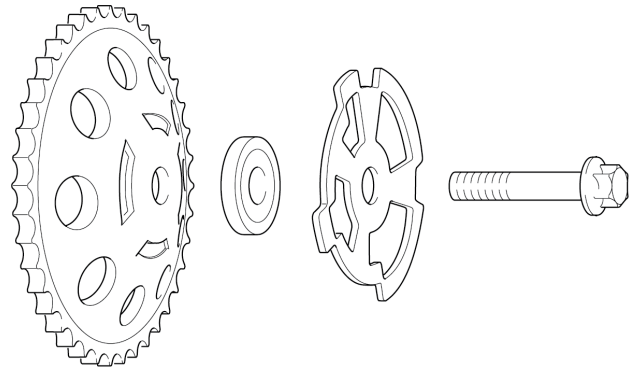

Kuva 2: Oikea asennusjärjestys imupuolen nokka-akselissa vaihdettaessa sintratusta materiaalista tehty ketjupyörät puristettuihin.

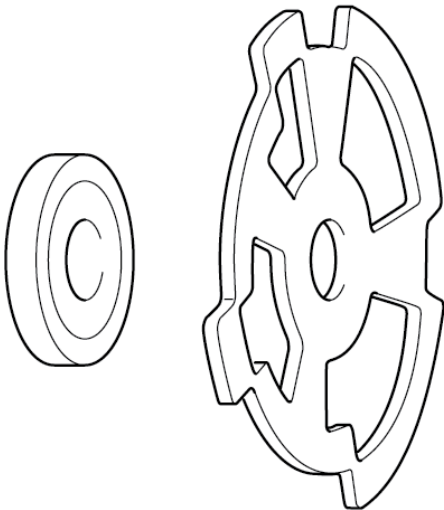

Kuva 1: Anturipyörä ja irrotettu välikerengas

Esitettyjen moottorien nokka-akseleissa voivat ketjupyörät olla sintratusta metallista tai puristetusta teräksestä.

Vaihdon yhteydessä muutetaan sintratusta metallista valmistetut ketjupyörät puristetusta teräksestä valmistettuihin. Samalla on imupuolen nokka-akselin ketjupyörä vaihdettava.

Sintratusta metallista valmistetut ketjupyörät: Anturipyörä ja välikerengas on jaettu kahteen osaan (kuva 1). Välikerengas on puristettu ketjupyörään. Nokka-akselin anturipyörä on asennettu kiinni puristetun välikerengkaan kanssa nokka-akseliin ketjupyörän eteen.

Asennusohjeet:

Irrotuksen jälkeen on välikerengas poistettava vanhasta ketjupyörästä.

Asenna uusi ketjupyörä, kiinni puristettu välikerengas ja anturipyörä imupuolen nokka-akseliin toimitukseen kuuluvalla ruuvilla M 10x60 kuvan 2 mukaisesti.

Anturipyörä täytyy asentaa sen alkuperäisen suunnan mukaisesti.

Pakopuolen nokka-akselissa ei tarvita mitään muutoksia. Uusi ketjupyörä täytyy asentaa toimitukseen kuuluvalla ruuvilla M10x55.

INA 0174

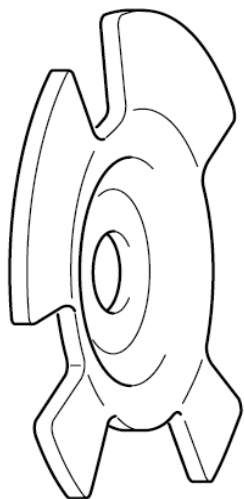

Kuva 3: Kaareva anturipyörä

Ketjupyörät puristetusta teräksestä: Anturipyörän pinta on kaareva (kuva 3). Siksi välikerengasta ei tarvita.

Asennusohjeet:

Irrotuksen jälkeen asennetaan uudet osat päinvastaisessa järjestyksessä. Asennuksen tekeminen väärin on lähes mahdotonta. Ketjupyörien kiinnitykseen imu- ja pakupuolen nokka-akseleihin on käytettävä ruuveja M10x55.

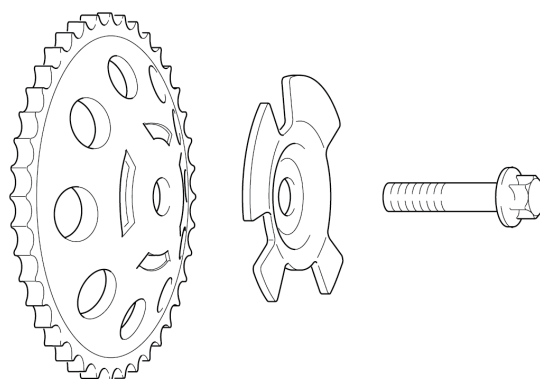

Kuva 4: Oikea asennusjärjestys imupuolen nokka-akselissa vaihdettaessa puristetusta teräksestä tehtyjä ketjupyöriä.

Noudata ajoneuvon valmistajan ohjeita!

INA 0174