

INFO

Set alata za vremensko reguliranje i zaključavanje motora

Blue Print ADK85501

To fit:

Alfa Romeo
FIAT
Ford
Lancia
Subaru
Suzuki
Opel / Vauxhall

Za uporabu sa setom
za razvodni lanac
ADK873500



For more technical information please visit: partsfinder.bilsteingroup.com

Ferdinand Bilstein GmbH + Co. KG

Wilhelmstr. 47 | 58256 Ennepetal | Germany | Tel. +49 2333 911-0 | www.bilsteingroup.com

bilsteingroup[®]

INFO

Blue Print ADK85501

To fit:

Alfa Romeo
FIAT
Ford
Lancia
Subaru
Suzuki
Opel / Vauxhall

Za uporabu sa setom
za razvodni lanac
ADK873500

Sigurnosne mjere opreza – Molimo Vas da pročitate

- Diskonketirajte kablove od akumulatora za uzemljenje (na raspolaganju je provjera radio koda)
- Skinite grijače kako bi se motor lakše okretao
- Okrenite motor u normalnom smjeru (u smjeru kretanja kazaljki na satu osim ukoliko nije drugačije navedeno)
- Nemojte okretati bregastu osovinu, ili radilicu pošto ste skinuli razvodni lanac (osim ukoliko nije izričito navedeno)
- Nemojte upotrebljavati razvodni lanac za zaključavanje motora prilikom popuštanja ili zatezanja vijaka remenice radilice
- Ukoliko ćete ponovo upotrebiti razvodni lanac, onda obilježite njegov smjer okretanja prije skidanja
- Uvijek se preporuča da se motor polako ručno okreće, i da se ponovo provjere pozicije za vremensko usklađivanje bregaste osovine i radilice
- Radilice i bregaste osovine mogu se okretati samo kada je potpuno ugrađen mehanizam lančastog pogona
- Nemojte okretati radilicu korištenjem bregaste osovine ili drugih zupčanika
- Poštujte sve okretne momente zatezanja • Uvijek kontrolirajte servisni priručnik proizvođača vozila ili odgovarajuću knjižicu sa uputama za vlasnika
- Nepravilno ili izvan fazno reguliranje ventilskog razvoda i paljenja (kod benzinskih motora) i ubrizgavanja goriva (kod dizel motora) može dovesti do oštećenja razvodnog mehanizma

Plan

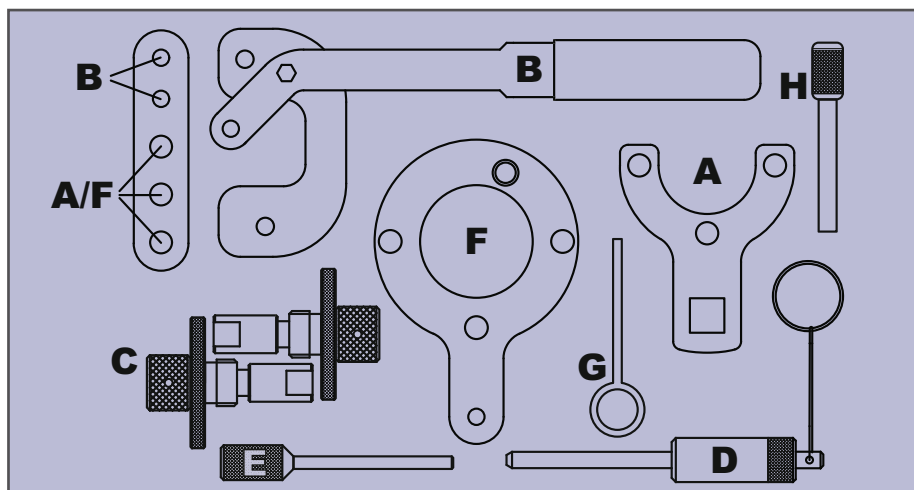

Šifra	Naziv	FIAT Group**	Ford	Suzuki	Opel / Vauxhall
A	ključ za držanje prirubnice remenice radilice	1 871 000 200	303-1469		KM 662-C
B	Natezač razvodnog lanca	1 870 900 400			
C	Alat za poravnanje bregaste osovine (2)	1 871 000 900 1 860 985 000	303-1472	09917-68610	EN 46781
D	6mm Osovinica sa oprugom za poravnanje zamašnjaka			09912-38300	EN 46785 KM 955
E	4mm Potporna osovinica natezača				KM 6130
F	Alat za pozicioniranje za vremensko usklađivanje radilice	1 870 900 300	303-1468		
G	2mm Potporna osovinica natezača lanca				
H	8mm Osovinica za poravnanje zamašnjaka				

**FIAT Grupa obuhvata FIAT, Alfa Romeo i Lancia

For more technical information please visit: partsfinder.bilsteingroup.com

INFO

Blue Print ADK85501

To fit:

Alfa Romeo
FIAT
Ford
Lancia
Subaru
Suzuki
Opel / Vauxhall

Za uporabu sa setom
za razvodni lanac
ADK873500

Sigurnosne mjere opreza - Molimo Vas da pročitate

Lista aplikacija za ovaj proizvod napravljena je putem povezanih referenci šifri alata proizvođača opreme za prvu ugradnju sa šiframa komponenti.

Ovaj set alata je specifičan za 1.3JTD multijet motor i neophodan je za održavanje i popravljavanje razvodnog lanca.

1.3JTD multijet je identificiran kao interferentni motor kod koga je vjerojatno oštećenje od ventila do klipova ukoliko motor radi sa oštećenim razvodnim lancem.

Prije skidanja glave cilindra treba izvršiti kontrolu kompresije svih cilindara.

Informacija u ovom tekstu data je samo kao vodič.

Izričito se preporučuje da pratite relevantni priručnik za radionicu ili odgovarajući referentni materijal prije poduzimanja bilo kakvih radova na vašem vozilu.

bilstein group se ne može smatrati odgovornim za oštećenja motora nastala uslijed korištenja ovih alata.

Marka	Model	Verzija	Šifra motora	Od datuma	Do datuma
Alfa Romeo	MiTo	1.3 JTD	199A3.000/199B1.000/199B4.000	2008>	
FIAT	500	1.3 JTD	169A1.000	2007>	
FIAT	Doblo	1.3 JTD	188A9.000	2004>	
FIAT	Fiorino	1.3 JTD	199A2.000	2007>	
FIAT	Grande Punto	1.3 JTD	188A9.000	2005>	2009
FIAT	Idea	1.3 JTD	188A9.000/199A3.000/199B1.000	2004>	2012
FIAT	Linea	1.3 JTD	199A3.000	2007>	
FIAT	Panda	1.3 JTD	169A1.000/169A5.000/188A8.000/ 188A9.000	2004>	2011
FIAT	Punto	1.3 JTD	188A9.000	2003>	2005
FIAT	Punto Evo	1.3 JTD	199A2.000/199A3.000/ 199A9.000/199B1.000/199B2.000/ 199B4.000/223.A9.000	2010>	2011
FIAT	Qubo	1.3 JTD	199A2.000/199B1.000	2007>	
FIAT	Strada	1.3 JTD	199B1.000/223A9.000	2005>	
Ford	Ka	1.3 TDCi	169A1.000 / BAAA/B	2008>	
Lancia	Musa	1.3 JTD	188A9.000/199A3.000/199B1.000	2004>	2012
Lancia	Ypsilon	1.3 JTD	188A9.000/199A2.000/199A3.000/ 199A9.000/843A2.000	2003>	2011
Opel / Vauxhall	Agila	1.3 CDTi	Z13DT	2003>	2008
Opel / Vauxhall	Astra H	1.3 CDTi	Z13DTH	2005>	2010
Opel / Vauxhall	Corsa C/D	1.3 CDTi	Z13DT*	2003>	
Opel / Vauxhall	Meriva	1.3 CDTi	Z13DT*	2005>	
Opel / Vauxhall	Tigra	1.3 CDTi	Z13DT	2004>	2010
Opel / Vauxhall	Agila	1.3 CDTi	Z13DT/D13A	2008>	
Opel / Vauxhall	Combo	1.3 CDTi	Z13DT	2004>	2012
Subaru	G3X - Justy	1.3 DDiS	Z13DT	2003>	2007
Suzuki	Ignis	1.3 DDiS	Z13DT	2003>	2012
Suzuki	Splash	1.3 DDiS	Z13DTJ/D13A	2008>	
Suzuki	Swift	1.3 DDiS	Z13DT*/D13A	2005>	
Suzuki	Wagon R	1.3 DDiS	Z13DT	2004>	2008

For more technical information please visit: partsfinder.bilsteingroup.com

INFO

Blue Print ADK85501

To fit:

Alfa Romeo
FIAT
Ford
Lancia
Subaru
Suzuki
Opel / Vauxhall

Za uporabu sa setom
za razvodni lanac
ADK873500

Upute

Poduprite motor i skinite bočni nosač motora kako biste dobili pristup servisnim otvorima motora.

Komponenta A

Upotrijebite ovaj alat tako da se ne pomjera prirubnica remenice radilice dok oslobađate centralni vijak prirubnice remenice (napominjemo lijevi navoj). Da biste dobili pristup prirubnici remenice, morate prvo skinuti remenicu tako što ćete skinuti 4 vanjska učvršćenja remenice. **PAŽNJA:** Nemojte oslobađati centralni vijak prirubnice remenice dok razvodne osovinice (timing pin) brijega bregaste osovine i radilice ne budu na svom mjestu.

Nemojte pokušavati popustiti ili natezati centralni vijak remenice, a da pritom ne držite prirubnicu sa alatom za prirubnicu inače će doći do oštećenja alata za radilicu i bregastu osovinu.

Komponenta B

Alat za zatezanje razvodnog lanca koristi se za stezanje razvodnog lanca prilikom zamjene brtvi na jednodijelnoj glavi cilindra. Alat je pričvršćen tako što je usklađen sa otvorom za inspekciju na kontrolnom poklopcu motora tako da osovinica djeluje na rebra klizača lanca. Povucite klip natezača lanca tako da se vrati u svoju zaključanu poziciju korištenjem poluge.

Provjerite da li se natezač istegao do kraja prije nego što pokušate da ga povučete.

Komponenta C

Alati za poravnanje bregaste osovine koriste se za namještanje bregastih osovinica na mjesto.

prvo morate osigurati pristup blokirajućim čepovima koji se nalaze jedan na prednjoj strani poklopca brega i jedan na stražnjoj strani poklopca bregaste. Podignite vod goriva visokog pritiska i snop električnih instalacija motora kako biste dobili pristup. Skinite blokirajuće čepove i zavrnite alate za poravnanje na mjesto sa ravnima na unutarnjem dijelu horizonta alata. Alati su pravilno postavljeni kada se unutarnji dio alata može lako ugurati pritiskom prsta. **PAŽNJA:** Ovi alati služe za podešavanje položaja bregastih osovinica. Nemojte pokušavati da popuštate ili zatežete bilo koja sredstva za pričvršćivanje na bregastim osovinama koristeći ove alate za zaključavanje bregaste osovine, pošto može doći do oštećenja.

Komponente D i H

Osovinice za poravnanje zamašnjaka koriste se za određivanje položaja zamašnjaka kako bi se osiguralo da radilica bude u pravilnom vremenski usklađenom položaju sa bregastim osovinama. **PAŽNJA:** Ovi alati služe za podešavanje položaja radilice.

Nemojte pokušavati popuštati ili zatezati bilo koja sredstva za pričvršćivanje na radilici koristeći ove alate za zaključavanje radilice, pošto može doći do oštećenja.

Komponente E i G

Osovinice za zaključavanje zatezača lanca koriste se za držanje zatezača u njegovom povučenom položaju nakon kompresije.

Komponenta F

Ovaj alat se koristi za podešavanje kontrolnog položaja radilice (kraj zamašnjaka) sa skinutim motorom kada je potrebno kompletno ponovno pravljenje motora. Alat se pričvršćuje na radilicu korištenjem tri zavrtnja (iz Stavke A) na mjestu zamajca.

POŠTUJTE UVIJEK UPUTE PROIZVOĐAČA VOZILA.

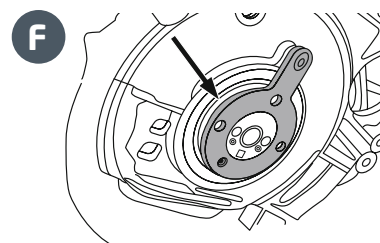
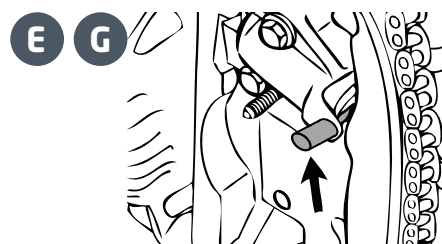
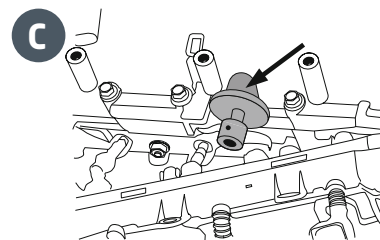
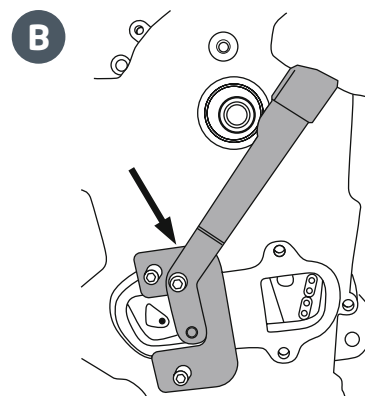
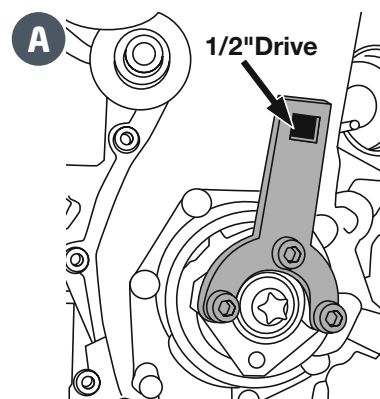

For more technical information please visit: partsfinder.bilsteingroup.com